

LCC Carina 06



Refrigerant | Czynnik chłodniczy

R290



Temp. class / range | Klasa / zakres temperaturowy

3M2 [+3 ÷ +7 °C]



Climate class | Klasa klimatyczna

3 [25 °C, 60% RH]



Modules | Moduły

0,6 | 1,0 | 1,4

Key benefits | Korzyści



double glazed front glass (lower energy consumption)
szyba frontowa zespolona (zmniejsza zużycie energii)



temp. stability on each level
temperatura stała na każdym poziomie



customizable front panels
dowolny wariant zabudowy frontowej



easy system of servicing and maintenance
łatwa w eksploatacji i konserwacji



led lighting at the top and each shelf
oświetlenie led górne i każdej półki

Technical info | Dane techniczne

Carina 06	↳mm↳	↳mm↳	↳dm³↳	⚡
0,6	600	20	180	230 V/ 50 Hz
1,0	930	20	231	230 V/ 50 Hz
1,4	1 430	20	362	230 V/ 50 Hz

↳mm↳ length without sides - długość bez boków ↳mm↳ side width - szerokość boku ↳dm³↳ total useful capacity - pojemność użytkowa ⚡ power supply - napięcie zasilania

Standard fitting | Wyposażenie standardowe

- plug-in cooling counter [refrigerant: r290]
- dynamic refrigeration
- double glazed front glass
- double glazed side glasses
- screen printing: black or silver
- front and side metal panels
- back sliding double glazed glass doors
- 3 rows of glass shelves
- top led lighting and illumination of each shelf, warm tone
- inox cover for base shelf [not painted]
- electronic controller
- electric defrost
- condensate outlet: canalization [pipes not included]
- self service version available

- agregat wbudowany
- chłodzenie dynamiczne
- szyba frontowa zespolona
- szyby boczne zespolone
- kolor sitodruku: czarny lub srebrny
- zabudowa boczna i frontowa metalowa, prosta [malowana]
- tylne zespolone drzwiczki przesuwne
- trzy rzędy półek szklanych
- oświetlenie górne oraz każdej półki led, barwa ciepła
- nakładka na blat z blachy nierdzewnej [niemalowana]
- sterownik elektroniczny
- odmrażanie elektryczne
- odprowadzenie skroplin: kanalizacja [bez rurarzu]
- dostępna wersja samoobsługowa

Energy class | Klasa energetyczna



The classes for the individual modules may differ.
Energy label for the selected configuration is placed on the refrigeration cabinet.

Klasy dla poszczególnych modułów mogą się różnić.
Klasa energetyczna dla wybranej konfiguracji mebla podawana jest na etykiecie urządzenia chłodniczego.

Standard colours | Standardowa kolorystyka



Contact | Dane kontaktowe

LCC Carina 06

LCC Carina 06

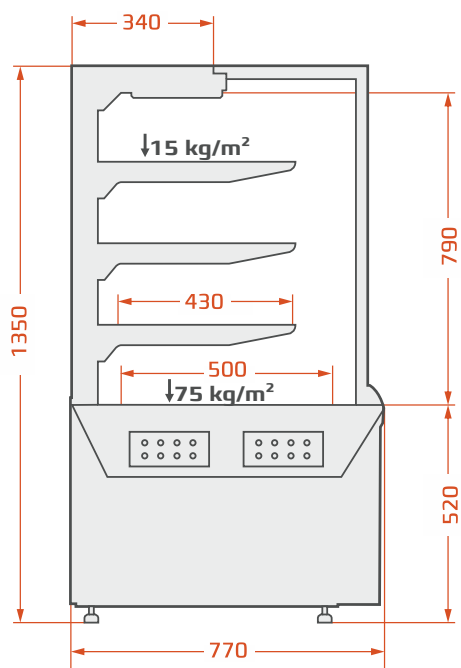

RCC Carina 06 Self

